

Tomada fixa estante 2P +TTL, 16A 250V ~. IP44. De superfície.

Tomada fixa estanque 2P+TTL 16A 250V~. IP44 Conexão de parafuso. Entradas para tubos até Ø 20 mm. Dimensões externas 65 x 80 x 55 mm.



Recursos

Aplicativos comuns	Ambiente externo doméstico / terciário (jardim, piscina, estacionamento, via pública, etc.)
Tipo de mecanismo	Tomada fixa
Tipo de instalação	Superfície
Corrente nominal	16A
Voltagem nominal	250V~ (50/60 Hz)
Tipo de conexão	Conexão de parafuso
Entrada do tubo	Até Ø 20 mm
Seção de cabo flexível	Até 2,5 mm ²
Seção de cabo rígido	Até 2,5 mm ²
Poder	3680 W
Dimensões	65 x 80 x 55
Monobloc (com moldura incluída)	Sim
Cor da moldura	Cinza

Dados técnicos

Classe de isolamento	Classe II
Resistência ao fogo (GWEPT)	650/850 °C
Resistência ao calor (pressão da esfera)	70/125 °C
Temperatura de instalação	-5 °C -> +60 °C
Livre de halogênios	Sim

Regulamentos

Marcação CE	Sim
De acordo com os regulamentos UNE/EN	UNE 20315-1-1:2017 UNE 20315-1-2:2017
De acordo com o Regulamento Eletrotécnico de Baixa Tensão (REBT)	Sim
Certificado VDE	Sim
Em conformidade com os Regulamento (UE) 2023/988 do Parlamento Europeu e do Conselho, relativo à segurança geral dos productos	Sim

Sustentabilidade

De acordo com a Diretiva Europeia 2011/65/UE (RoHS)	Sim
De acordo com a Diretiva Europeia 2012/19/UE (RAEE2)	sim
De acordo com os regulamentos (RoHS)	UNE-EN IEC 63000:2022

Logística e embalagem

Código EAN da unidade	8423220078475
Contêiner de código EAN	8423220069312
Embalagem de código EAN	18423220069319
Contêiner de unidades	20
Embalagem de unidades	100
Unidades de paletes	3000
Medições de embalagem cm	33,5x19,5x12
Medidas de embalagem cm	61,5x34,5x22
Peso unitário (g)	114,04
Peso do recipiente (Kg)	2,3908
Peso da embalagem (Kg)	12,494
Código tarifário	85366990

Sketch

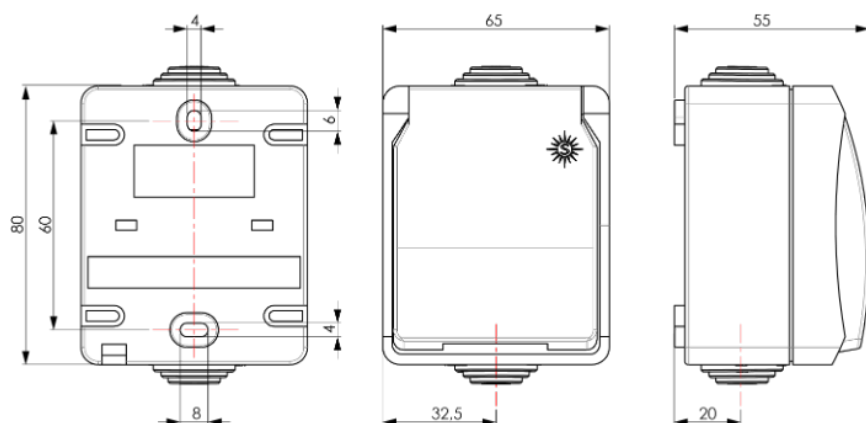

Documentação e downloads



Doc. comercial COMERCIAL (2.27MB)



Informações de segurança (0.38MB)



Watertight switch IP54/44 (Solera)



Assembly watertight switches IP54/44 (Solera)