

Bases industriais em painel inclinadas 3P+N+T, 16A, 400V, IP 67.

Tomada industrial de embutir com design inclinado tipo painel, equipada com 3 polos + neutro + terra, para 16A a 400V~. A proteção IP67 permite o uso em ambientes industriais com poeira, umidade ou jatos de água. O formato inclinado facilita a conexão ergonômica das fichas, especialmente em zonas técnicas ou de difícil acesso. Ideal para quadros elétricos e aplicações exigentes.



Recursos

Aplicativos comuns	Ambientes industriais (fábricas, armazéns, etc.)
Tipo	Bases industriais em painel inclinadas
No. de pólos	3P + N + T
Tipo de conexão do terminal	Conexão de parafuso
Posição da terra	6h
Distância dos furos (horizontal x vertical)	60 x 73
Quadro para Indubox	MR1306B
Corrente nominal	16A
Tensão nominal	400V
Cor	Vermelho

Dados técnicos

Grau de proteção (IK)	IK09
Resistência ao choque de impacto	Forte
Resistência ao fogo (GWEPT)	850 °C
Resistência ao calor (pressão da esfera)	125 °C
Temperatura ambiente de operação	-5 °C ; +40 °C
Estabilidade dimensional	-25 °C -> +80 °C

Livre de halogênios	Sim
---------------------	-----

Regulamentos

Marcação CE	Sim
-------------	-----

Marcação UK	Sim
-------------	-----

Marcação CMim	Sim
---------------	-----

De acordo com os regulamentos UNE/EN	UNE-EN 60309-1:2023 UNE-EN 60309-2:2023
--------------------------------------	--

De acordo com o Regulamento Eletrotécnico de Baixa Tensão (REBT)	Sim
--	-----

De acordo com a Diretiva Europeia 2014/35 / UE. Diretiva de baixa tensão	sim
--	-----

Sustentabilidade

De acordo com a Diretiva Europeia 2011/65/UE (RoHS)	Sim
---	-----

De acordo com a Diretiva Europeia 2012/19/UE (RAEE2)	sim
--	-----

De acordo com os regulamentos (RoHS)	UNE-EN IEC 63000:2022
--------------------------------------	-----------------------

Logística e embalagem

Código EAN da unidade	8423220043053
-----------------------	---------------

Contêiner de código EAN	8423220043053
-------------------------	---------------

Embalagem de código EAN	18423220043050
-------------------------	----------------

Contêiner de unidades	1
-----------------------	---

Embalagem de unidades	10
-----------------------	----

Unidades de paletes	99999
---------------------	-------

Medidas de embalagem cm	29x19x16,5
-------------------------	------------

Peso unitário (g)	181
-------------------	-----

Peso do recipiente (Kg)	0,181
-------------------------	-------

Peso da embalagem (Kg)	1,957
------------------------	-------

Código tarifário	85366990
------------------	----------

Sketch

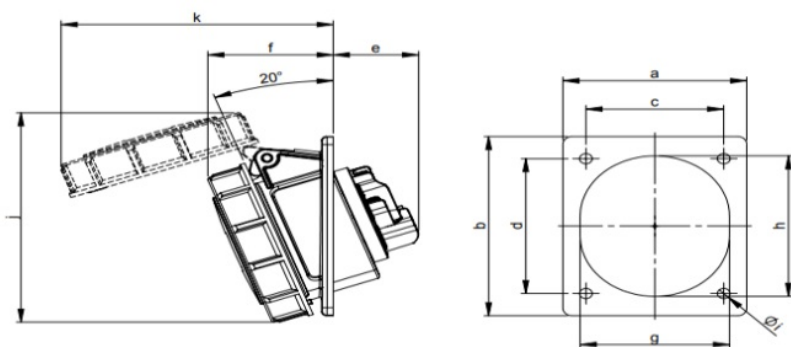

Ampere	16			32		
Pole	3	4	5	3	4	5
a [mm]	80	80	80	80	80	80
b [mm]	97	97	97	97	97	97
c [mm]	60	60	60	60	60	60
d [mm]	73	73	73	73	73	73
e [mm]	38	38	38	48	48	48
f [mm]	50	52	55	59	59	61
g [mm]	51	56	65	65	65	70
h [mm]	61	67	76	75	75	80
i [mm]	5,5	5,5	5,5	5,5	5,5	5,5
j [mm]	102	106	114	120	120	127
k [mm]	103	110	119	127	127	133



Documentação e downloads



Informações de segurança (0.38MB)