

Bases industriais em painel inclinadas 2P+T, 32A, 230V, IP 44.

Bases industriais em painel inclinadas 2P+T, 32A, 230V, IP 44.

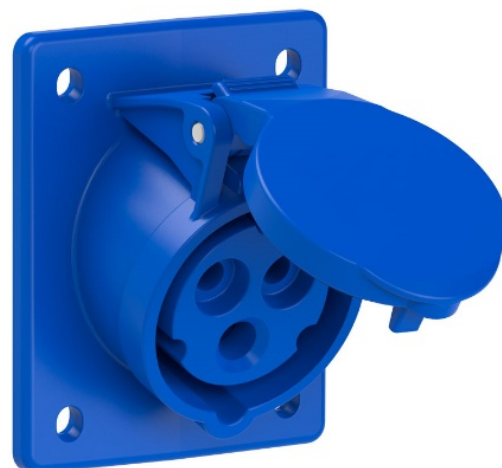

Recursos

Aplicativos comuns	Ambientes industriais (fábricas, armazéns, etc.)
Tipo	Bases industriais em painel inclinadas
No. de pólos	2P + T
Tipo de conexão do terminal	Conexão de parafuso
Posição da terra	6h
Quadro para Indubox	MR1332
Corrente nominal	32A
Tensão nominal	230V
Cor	Azul

Dados técnicos

Grau de proteção (IK)	IK09
Resistência ao choque de impacto	Forte
Resistência ao fogo (GWEPT)	850 °C
Resistência ao calor (pressão da esfera)	125 °C
Temperatura ambiente de operação	-5 °C ; +40 °C
Estabilidade dimensional	-25 °C -> +80 °C
Livre de halogênios	Sim

Regulamentos

Marcação CE	Sim
De acordo com os regulamentos UNE/EN	UNE-EN 60309-1:2023 UNE-EN 60309-2:2023
De acordo com o Regulamento Eletrotécnico de Baixa Tensão (REBT)	Sim
De acordo com a Diretiva Europeia 2014/35 / UE. Diretiva de baixa tensão	sim

Sustentabilidade

De acordo com a Diretiva Europeia 2011/65/UE (RoHS)	Sim
De acordo com a Diretiva Europeia 2012/19/UE (RAEE2)	sim
De acordo com os regulamentos (RoHS)	UNE-EN IEC 63000:2022

Logística e embalagem

Código EAN da unidade	8423220042933
Contêiner de código EAN	8423220042933
Embalagem de código EAN	18423220042930
Contêiner de unidades	1
Embalagem de unidades	10
Unidades de paletes	99999
Medidas de embalagem cm	29x19x16,5
Peso unitário (g)	167,8
Peso do recipiente (Kg)	0,1678
Peso da embalagem (Kg)	1,825
Código tarifário	85366990

Sketch

Ampere	16			32		
Pole	3	4	5	3	4	5
a (mm)	80	80	80	80	80	80
b (mm)	97	97	97	97	97	97
c (mm)	60	60	60	60	60	60
d (mm)	73	73	73	73	73	73
e (mm)	38	38	38	48	48	48
f (mm)	47	47	49	54	54	55
g (mm)	51	56	65	65	65	70
h (mm)	61	67	76	75	75	80
i (mm)	5,5	5,5	5,5	5,5	5,5	5,5
j (mm)	97	103	105	105	105	99
k (mm)	99	104	111	199	119	130

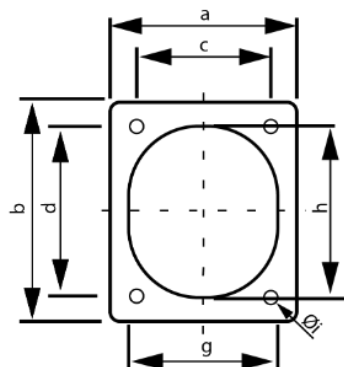
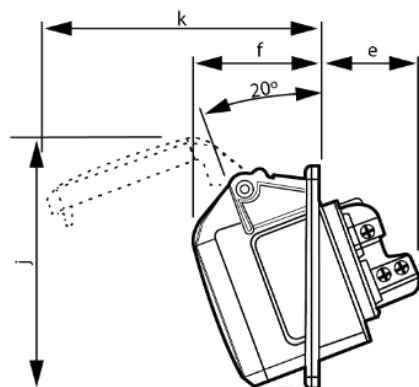

Documentação e downloads



Informações de segurança (0.38MB)