

Base móvel 2P + E, 16A 250 V ~. Borracha preta.

Base móvel 2P+T, 16 A/250 V~. IP 44 com ficha de IP semelhante. Com tampa. Fixador de cabos articulado para facilitar a ligação dos terminais. Possibilidade de utilização de cabo 3 x 2,5 mm².



Recursos

Aplicativos comuns	Ambiente externo doméstico / terciário (jardim, piscina, estacionamento, via pública, etc.)
Material	Borracha
Tipo	Base móvel
No. de pólos	2P + T
Tipo de conexão do terminal	Conexão de parafuso
Corrente nominal	16A
Aterramento	Lado
Braçadeira dobrável para facilitar a conexão	Sim
Com tampa	Sim
Possibilidade de usar cabo 3x2,5mm ²	Sim
Corrente nominal	16A
Tensão nominal	250V~
Cor	Preto-azul

Dados técnicos

Resistência ao fogo (GWEPT)	650/750 °C
Resistência ao calor (pressão da esfera)	70/125 °C
Livre de halogênios	Sim

Regulamentos

Marcação CE	Sim
Marcação CMim	Sim

De acordo com os regulamentos UNE/EN	UNE-20315-1-1:2017; UNE-20315-1-2:2017
De acordo com o Regulamento Eletrotécnico de Baixa Tensão (REBT)	Sim
Em conformidade com os Regulamento (UE) 2023/988 do Parlamento Europeu e do Conselho, relativo à segurança geral dos productos	Sim

Sustentabilidade

De acordo com a Diretiva Europeia 2011/65/UE (RoHS)	Sim
De acordo com a Diretiva Europeia 2012/19/UE (RAEE2)	sim
De acordo com os regulamentos (RoHS)	UNE-EN IEC 63000:2022

Logística e embalagem

Código EAN da unidade	8423220081093
Contêiner de código EAN	8423220079816
Embalagem de código EAN	18423220079813
Contêiner de unidades	17
Embalagem de unidades	136
Unidades de paletes	4760
Medições de embalagem cm	17,8x14,3x19
Medidas de embalagem cm	59,5x37,5x20
Peso unitário (g)	81
Peso do recipiente (Kg)	1,465
Peso da embalagem (Kg)	12,328
Código tarifário	85366990

Sketch

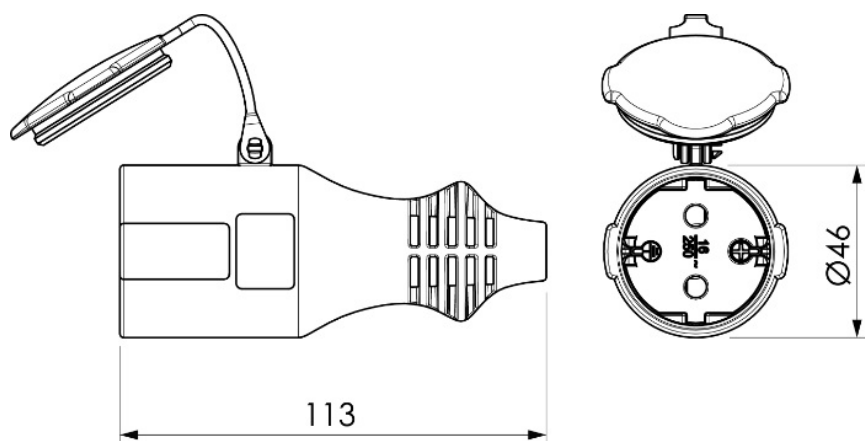

Documentação e downloads

-  [Doc. comercial COMERCIAL \(0.27MB\)](#)
-  [Informações de segurança \(0.38MB\)](#)