

Base móvel 2P + E, 16A 250V ~. Cor preta.

Base móvel 2P + E, 16A 250V ~. Cor preta.



Recursos

| | |
|---|---|
| Aplicativos comuns | Ambiente interno doméstico / terciário (interior de habitações, escritórios, lojas, etc.) |
| Material | Termoplástico |
| Tipo | Base móvel |
| No. de pólos | 2P + T |
| Tipo de conexão do terminal | Conexão de parafuso |
| Corrente nominal | 16A |
| Aterramento | Lado |
| Braçadeira dobrável para facilitar a conexão | Sim |
| Maçaneta | Sim |
| Possibilidade de usar cabo 3x2,5mm ² | Sim |
| Corrente nominal | 16A |
| Tensão nominal | 250V~ |
| Cor | Preto |

Dados técnicos

| | |
|--|------------|
| Resistência ao fogo (GWEPT) | 650/750 °C |
| Resistência ao calor (pressão da esfera) | 70/125 °C |
| Livre de halogênios | Sim |

Regulamentos

| | |
|-------------|-----|
| Marcação CE | Sim |
|-------------|-----|

| | |
|--|--|
| De acordo com os regulamentos UNE/EN | UNE-20315-1-1:2017; UNE-20315-1-2:2017 |
| De acordo com o Regulamento Eletrotécnico de Baixa Tensão (REBT) | Sim |
| Em conformidade com os Regulamento (UE) 2023/988 do Parlamento Europeu e do Conselho, relativo à segurança geral dos productos | Sim |

Sustentabilidade

| | |
|--|-----------------------|
| De acordo com a Diretiva Europeia 2011/65/UE (RoHS) | Sim |
| De acordo com a Diretiva Europeia 2012/19/UE (RAEE2) | sim |
| De acordo com os regulamentos (RoHS) | UNE-EN IEC 63000:2022 |

Logística e embalagem

| | |
|--------------------------|----------------|
| Código EAN da unidade | 8423220094031 |
| Contêiner de código EAN | 8423220080768 |
| Embalagem de código EAN | 18423220080765 |
| Contêiner de unidades | 14 |
| Embalagem de unidades | 224 |
| Unidades de paletes | 7840 |
| Medições de embalagem cm | 14,5x8,8x19 |
| Medidas de embalagem cm | 59,5x37,5x20 |
| Peso unitário (g) | 45,2 |
| Peso do recipiente (Kg) | 0,6798 |
| Peso da embalagem (Kg) | 11,4568 |
| Código tarifário | 85366990 |

Sketch

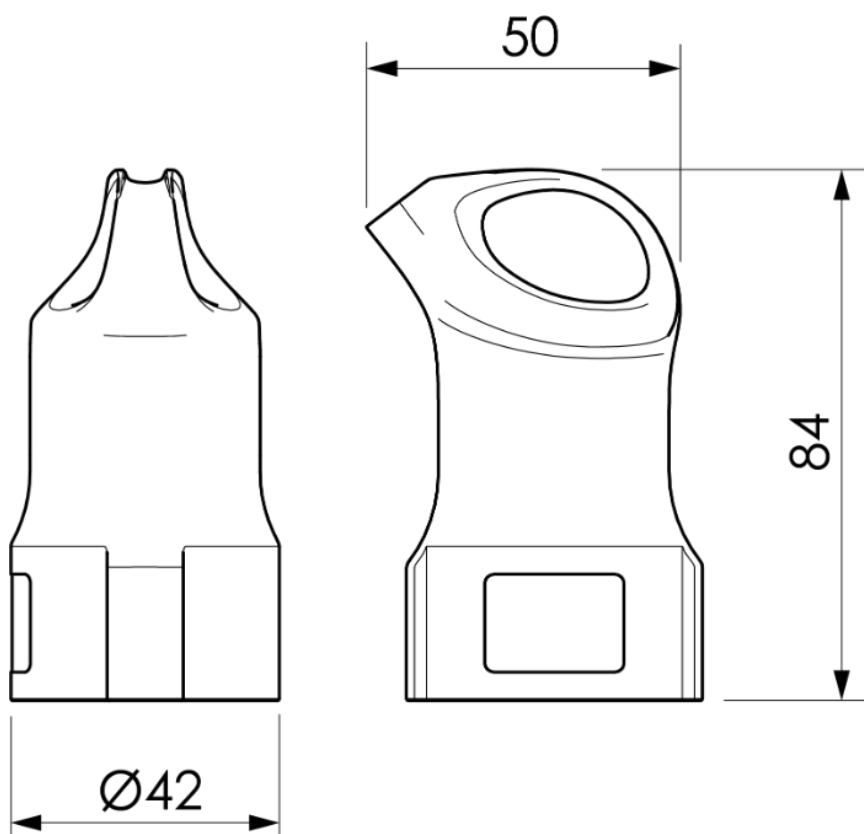

Documentação e downloads

-  [Doc. comercial COMERCIAL \(0.27MB\)](#)
-  [Informações de segurança \(0.38MB\)](#)