

## Caixa de superfície para montar para 3 módulos, 235 x 96 x 43 mm. Cor grafite

Caixa de superfície para montar para 3 módulos. Cor branca. Dimensões exteriores 235 x 96 x 43 mm. Inclui ficha e parafuso. Entradas para canais 10x16, 10x20, 16x25 e 25x40 mm.



### Recursos

Método de instalação	Superfície
Usar	Doméstico / Terciário
Tipo de localização	Dentro
No. Módulos (18 mm)	3
Dimensões fora (mm) (largura x altura x profundidade)	235x96x43
Material de caso	Isolante
Cor da caixa	Grafite.
Sistema de Fixação (Para superfície)	Dentro
Aplicativos comuns	Ambiente interno doméstico / terciário (interior de habitações, escritórios, lojas, etc.)

### Dados técnicos

Classe de isolamento	Classe II
Resistência ao fogo (GWEPT)	650 °C
Livre de halogénios	Sim

### Regulamentos

Marcação CE	Sim
Marcação UK	Sim
Marcação CMim	Sim

De acordo com os regulamentos UNE/EN	UNE-EN 60670-1:2022 UNE- EN 60670-22:2007
De acordo com o Regulamento Eletrotécnico de Baixa Tensão (REBT)	Sim
De acordo com a Diretiva Europeia 2014/35 / UE. Diretiva de baixa tensão	sim

## Sustentabilidade

De acordo com a Diretiva Europeia 2011/65/UE (RoHS)	Não aplicável porque não cumpre a definição de Equipamento Elétrico e Eletrónico (EEE) tal como descrito no artigo 3.1 da Diretiva 2011/65/UE (RoHS II).
De acordo com a Diretiva Europeia 2012/19/UE (RAEE2)	Não aplicável porque não cumpre a definição de Equipamento Elétrico e Eletrónico (EEE) tal como descrito no artigo 3.1(a) da Diretiva 2012/19/UE (REEE II).

## Logística e embalagem

Código EAN da unidade	8423220289819
Contêiner de código EAN	8423220289819
Embalagem de código EAN	18423220289816
Contêiner de unidades	1
Embalagem de unidades	38
Unidades de paletes	1330
Medidas de embalagem cm	59,5x37,5x20
Peso unitário (g)	145,8
Peso do recipiente (Kg)	0,1458
Peso da embalagem (Kg)	6,0804
Código tarifário	85371098

## Sketch

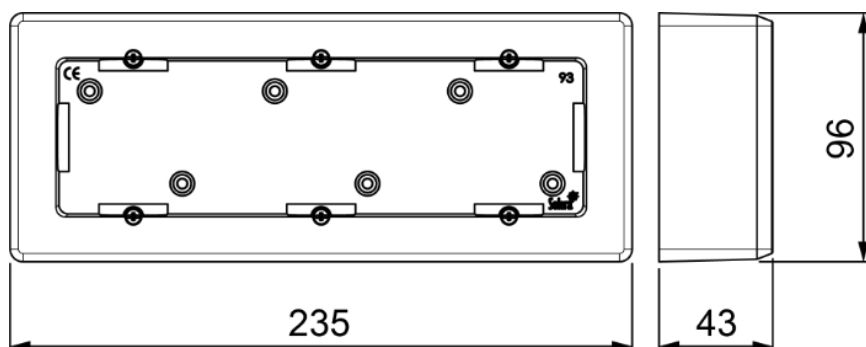



## Documentação e downloads



Informações de segurança (0.38MB)