

Cassetta per meccanismi da incasso per 2 elementi, 145 x 67 x 42 mm. Universale.

Cassetta per meccanismi da incasso. Per 2 elementi. Universale. Dimensioni da incasso 145 x 67 x 42 mm. Con 6 ingressi per tubo da Ø 25 mm. Con parete di separazione.

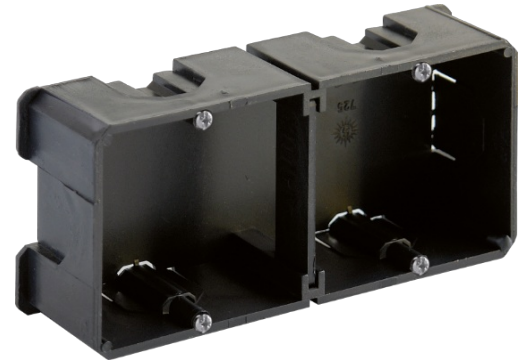

Caratteristiche

Metodo di installazione	Incasso in cantiere
Uso	Domestico/Terziario
Tipo di ubicazione	Interno
N. moduli (18mm)	2
Dimensioni vuoto (mm) (larghezza x altezza x profondità)	145x67x42
Dimensioni (mm)	Vedere schema
Materiale cassetta	Isolante
Colore della cassetta	Nera
Tipo di accesso	Senza fondo
N. ingressi e dimensioni (mm)	6xØ25
Collegabile	Orizzontalmente
Applicazioni abituali	Ambiente domestico/terziario interno (interno di abitazioni, uffici, negozi, ecc.)
Additional dimensions (mm)	Vedere schema
Coppia di serraggio	0.30 - 0.40 Nm

Dati tecnici

Classe di isolamento	Classe II
Resistenza al fuoco (GWEPT)	650 °C
Resistenza al calore (pressione della sfera)	70 °C
Temperatura di installazione	-5 °C -> +60 °C
Privo di alogeni	Sì

Normativa

Marchatura CE	Sì
Marchatura UK	Sì
Marchatura CMim	Sì
Conforme alla Normativa UNE/EN	UNE-EN 60670-1:2022 UNE- EN 60670-22:2007
Conforme al Regolamento Elettrotecnico di Bassa Tensione (REBT)	Sì
Conforme alla Direttiva Europea 2014/35/UE. Direttiva bassa tensione	Sì

Sostenibilità

Conforme alla Direttiva Europea 2011/65/UE (RoHS)	Non si applica perché non soddisfa la definizione di Apparecchio elettrico ed elettronico (AEE), come descritto nell'articolo 3.1 della Direttiva 2011/65/UE (RoHS II).
Conforme alla Direttiva Europea 2012/19/UE (WEEE2)	Non applicabile perché non soddisfa la definizione di Apparecchiatura Elettrica ed Elettronica (AEE) come descritto nell'articolo 3.1(a) della Direttiva 2012/19/UE (RAEE II).

Logistica e imballaggio

Codice EAN unitario	8423220237452
Codice EAN confezione	8423220007253
Codice EAN imballaggio	18423220007250
Vs. confezione	10
Vs. imballaggio	260
Vs. pallet	3900
Misure imballaggio cm	59,5x39,5x59,5
Peso unitario (g)	70
Peso confezione (Kg)	0,71
Peso imballaggio (Kg)	19,59
Codice tariffario	85371098

Disegno

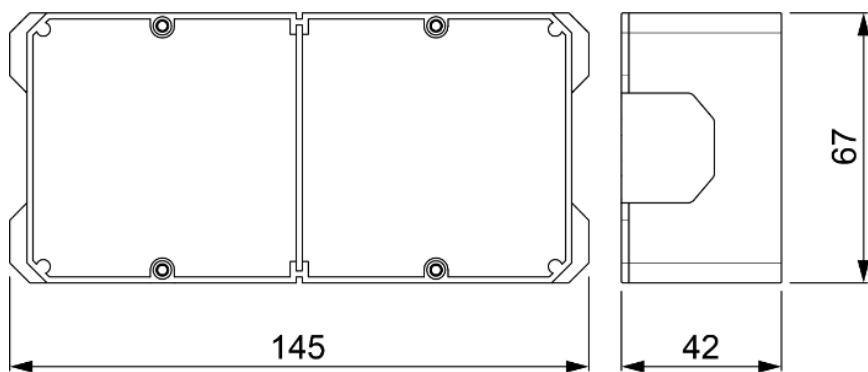

Documentazione e download



Informazioni sulla sicurezza (0.38MB)