

Cassetta per meccanismi da incasso per 1 elemento, 67 x 77 x 42 mm. Universale. Collegabile. Certificata per AENOR.

Cassetta per meccanismi da incasso. Per 1 elemento. Universale. Collegabile. Certificata per AENOR. Dimensioni da incasso 67 x 77 x 42 mm. Con 5 ingressi per tubo da Ø 25 mm.



Caratteristiche

Metodo di installazione	Incasso in cantiere
Uso	Domestico/Terziario
Tipo di ubicazione	Interno
N. moduli (18mm)	1
Dimensioni vuoto (mm) (larghezza x altezza x profondità)	67x77x42
Materiale cassetta	Isolante
Colore della cassetta	Nera
Tipo di accesso	Senza fondo
N. ingressi e dimensioni (mm)	5xØ25
Collegabile	Orizzontalmente
Applicazioni abituali	Ambiente domestico/terziario interno (interno di abitazioni, uffici, negozi, ecc.)
Coppia di serraggio	0.30 - 0.40 Nm

Dati tecnici

Classe di isolamento	Classe II
Resistenza al fuoco (GWEPT)	650 °C
Resistenza al calore (pressione della sfera)	70 °C
Temperatura di installazione	-5 °C -> +60 °C

Privo di alogeni	Sì
------------------	----

Normativa

Marchatura CE	Sì
Marchatura UK	Sì
Marchatura CMim	Sì
Conforme alla Normativa UNE/EN	UNE-EN 60670-1:2022 UNE- EN 60670-22:2007
Conforme al Regolamento Elettrotecnico di Bassa Tensione (REBT)	Sì
Conforme alla Direttiva Europea 2014/35/UE. Direttiva bassa tensione	Sì

Sostenibilità

Conforme alla Direttiva Europea 2011/65/UE (RoHS)	Non si applica perché non soddisfa la definizione di Apparecchio elettrico ed elettronico (AEE), come descritto nell'articolo 3.1 della Direttiva 2011/65/UE (RoHS II).
Conforme alla Direttiva Europea 2012/19/UE (WEEE2)	Non applicabile perché non soddisfa la definizione di Apparecchiatura Elettrica ed Elettronica (AEE) come descritto nell'articolo 3.1(a) della Direttiva 2012/19/UE (RAEE II).

Logistica e imballaggio

Codice EAN unitario	8423220006256
Codice EAN confezione	8423220006256
Codice EAN imballaggio	18423220006253
Vs. confezione	20
Vs. imballaggio	500
Vs. pallet	7500
Misure imballaggio cm	59,5x39,5x59,5
Peso unitario (g)	30,6
Peso confezione (Kg)	0,623
Peso imballaggio (Kg)	16,705
Codice tariffario	85371098

Disegno

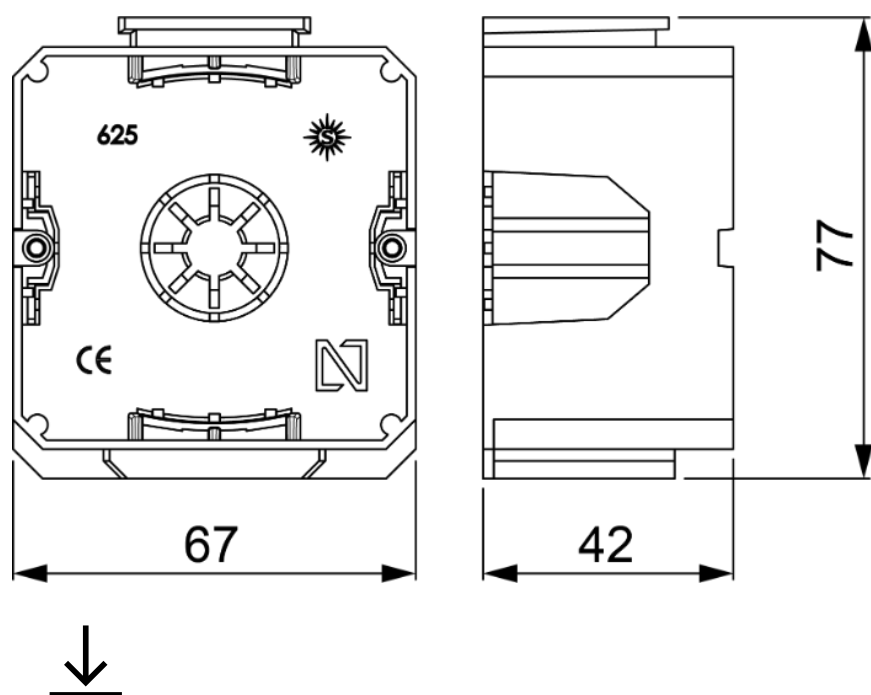

Documentazione e download



Informazioni sulla sicurezza (0.38MB)