

## Canale per pavimento da 15 x 90 mm. Fissaggio adesivo.

Canale per pavimento da 15 x 90 mm. Fissaggio adesivo. Lunghezza di 2 metri. Materiale isolante in PVC (M1) "non propagatore di fiamma". Colore grigio.



### Caratteristiche

Metodo di installazione	Superficie (pavimento)
Uso	Domestico/Terziario
Tipo di ubicazione	Interno
Applicazioni abituali	Ambiente domestico/terziario interno (interno di abitazioni, uffici, negozi, ecc.)
Metodo di fissaggio	Base autoadesiva
Dimensioni (altezza x larghezza - mm)	15 x 90
Superficie utile (mm <sup>2</sup> )	1148
Compartimento	Uno
Composizione	Base + coperchio
Materiale	PVC (M1)

### Dati tecnici

Resistenza al fuoco (GWEPT)	850 °C
Temperatura di lavoro	Codice: 321

### Normativa

Marcatura CE	Sì
Marcatura UK	Sì
Marcatura CMim	Sì
Conforme alla Normativa UNE/EN	UNE-EN 50085-1:2006
Conforme al Regolamento Elettrotecnico di Bassa Tensione (REBT)	Sì

Conforme alla Direttiva Europea  
2014/35/UE. Direttiva bassa tensione

Sì

## Sostenibilità

Conforme alla Direttiva Europea  
2011/65/UE (RoHS)

Non si applica perché non soddisfa la definizione di Apparecchio elettrico ed elettronico (AEE), come descritto nell'articolo 3.1 della Direttiva 2011/65/UE (RoHS II).

Conforme alla Direttiva Europea  
2012/19/UE (WEEE2)

Non applicabile perché non soddisfa la definizione di Apparecchiatura Elettrica ed Elettronica (AEE) come descritto nell'articolo 3.1(a) della Direttiva 2012/19/UE (RAEE II).

## Logistica e imballaggio

Codice EAN unitario	8423220070042
Codice EAN confezione	8423220070042
Codice EAN imballaggio	18423220070049
Vs. confezione	1
Vs. imballaggio	26
Vs. pallet	650
Misure imballaggio cm	200,2x21x20
Peso imballaggio (Kg)	22,7582
Codice tariffario	39259020

## Disegno

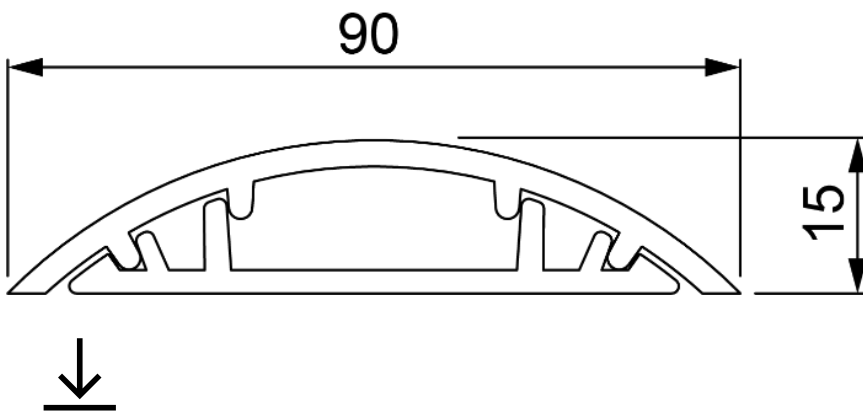

## Documentazione e download



Informazioni sulla sicurezza (0.38MB)