

## Clavija industrial trescuadro 3P+T, 125A 400V~. IP67.

Clavija industrial de montaje empotrado tipo trescuadro, equipada con 3 polos + toma de tierra, para una intensidad de 125A a 400V~. Diseñada para aplicaciones de gran potencia, garantiza una conexión segura y estable en cuadros eléctricos, maquinaria pesada o instalaciones técnicas. Su grado de protección IP67 permite el uso en entornos industriales muy exigentes, con exposición continua a agua, polvo y condiciones adversas.



### Características

Aplicaciones habituales	Entornos industriales (fabricas, naves, etc..)
Tipo	Clavija industrial trescuadro recta
Nº de polos	3P + T
Tipo de embornamiento	Por tornillo
Posición de la tierra	6h
Corriente nominal	125A
Tensión nominal	400V
Color	Rojo

### Datos técnicos

Grado de protección (IP)	IP67
Grado de protección (IK)	IK09
Resistencia al choque de impacto	Fuerte
Resistencia al fuego (GWEPT)	850 °C
Resistencia al calor (Presión bola)	125 °C
Temperatura ambiente de funcionamiento	-5 °C ; +40 °C
Estabilidad dimensional	-25 °C -> +80 °C
Libre de halógenos	Sí

## Normativa

Marcado CE	Sí
Marcado UK	Sí
Marcado CMim	Sí
Conforme a Normativa UNE/EN	UNE-EN 60309-1:2023 UNE-EN 60309-2:2023
Conforme a Reglamento Electrotecnico de Baja Tension (REBT)	Sí
Conforme a Directiva Europea 2014/35/UE. Directiva de baja tensión	Sí

## Sostenibilidad

Conforme Directiva Europea 2011/65/UE (RoHS)	Sí
Conforme Directiva europea 2012/19/UE (RAEE2)	Sí
Conforme a Normativa (RoHS)	UNE-EN IEC 63000:2022

## Logística y embalaje

Código EAN unitario	8423220064393
Código EAN envase	8423220064393
Código EAN embalaje	18423220064390
Uds. Envase	1
Uds. Embalaje	2
Uds. Pallet	99999
Medidas Envase cm	102x3x3
Medidas Embalaje cm	10,2x14x12
Peso unitario (g)	942,8
Peso Envase (Kg)	0,9428
Peso Embalaje (Kg)	2,4946
Código arancelario	85366990

## Croquis

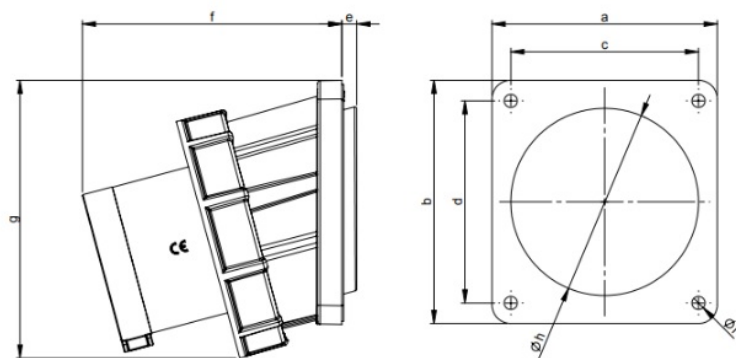

Ampere	125		
Pole	3	4	5
a [mm]	120	120	120
b [mm]	130	130	130
c [mm]	100	100	100
d [mm]	108	108	108
e [mm]	8	8	8
f [mm]	139	139	139
g [mm]	145	145	145
h [mm]	100	100	100
i [mm]	7	7	7



## Documentación y descargas



Documentación comercial (0.18MB)



Información de seguridad (0.38MB)