

Base industrial trascuadro inclinada 3P+N+T. 125A 400V~. IP67.

Base industrial de montaje empotrado con diseño inclinado tipo trascuadro, equipada con 3 polos + neutro + toma de tierra, para una intensidad de 125A a 400V~. Su elevado grado de protección IP67 permite su instalación en entornos industriales con alta presencia de polvo, agua o condiciones adversas. El diseño inclinado facilita una conexión ergonómica y fiable de clavijas, siendo ideal para maquinaria de gran potencia, cuadros técnicos y aplicaciones industriales pesadas.



Características

Aplicaciones habituales	Entornos industriales (fabricas, naves, etc..)
Tipo	Base industrial trascuadro inclinada
Nº de polos	3P + N + T
Tipo de embornamiento	Por tornillo
Posición de la tierra	6h
Corriente nominal	125A
Tensión nominal	400V
Color	Rojo

Datos técnicos

Grado de protección (IP)	IP67
Grado de protección (IK)	IK09
Resistencia al choque de impacto	Fuerte
Resistencia al fuego (GWEPT)	850 °C
Resistencia al calor (Presión bola)	125 °C
Temperatura ambiente de funcionamiento	-5 °C ; +40 °C
Estabilidad dimensional	-25 °C -> +80 °C
Libre de halógenos	Sí

Normativa

Marcado CE	Sí
Marcado UK	Sí
Marcado CMim	Sí
Conforme a Normativa UNE/EN	UNE-EN 60309-1:2023 UNE-EN 60309-2:2023
Conforme a Reglamento Electrotecnico de Baja Tension (REBT)	Sí
Conforme a Directiva Europea 2014/35/UE. Directiva de baja tensión	Sí

Sostenibilidad

Conforme Directiva Europea 2011/65/UE (RoHS)	Sí
Conforme Directiva europea 2012/19/UE (RAEE2)	Sí
Conforme a Normativa (RoHS)	UNE-EN IEC 63000:2022

Logística y embalaje

Código EAN unitario	8423220042995
Código EAN envase	8423220042995
Código EAN embalaje	18423220042992
Uds. Envase	1
Uds. Embalaje	2
Uds. Pallet	99999
Medidas Embalaje cm	29x18,5x14
Peso unitario (g)	1008,6
Peso Envase (Kg)	1,0086
Peso Embalaje (Kg)	2,1522
Código arancelario	85366990

Croquis

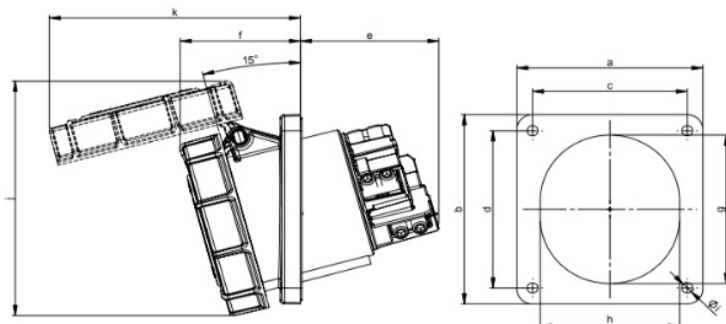

Ampere	125		
Pole	3	4	5
a [mm]	120	120	120
b [mm]	130	130	130
c [mm]	100	100	100
d [mm]	108	108	108
e [mm]	92	92	92
f [mm]	77	77	77
g [mm]	102	102	102
h [mm]	90	90	90
i [mm]	7	7	7
j [mm]	160	160	160
k [mm]	162	162	162



Documentación y descargas

- 
[Documentación comercial \(0.18MB\)](#)
- 
[Información de seguridad \(0.38MB\)](#)