

Base industrial trescuadro inclinada 2P+T, 63A 230V~. IP67.

Base industrial de montaje empotrado con diseño inclinado tipo trescuadro, equipada con 2 polos + toma de tierra, para una intensidad de 63A a 230V~. Gracias a su grado de protección IP67, está diseñada para entornos industriales severos con exposición frecuente al agua, humedad o polvo. El formato inclinado permite una conexión ergonómica y segura, ideal para maquinaria pesada, cuadros técnicos o zonas de alta exigencia.



Características

Aplicaciones habituales	Entornos industriales (fabricas, naves, etc..)
Tipo	Base industrial trescuadro inclinada
Nº de polos	2P + T
Tipo de embornamiento	Por tornillo
Posición de la tierra	6h
Marco para Indubox	MR1363
Corriente nominal	63A
Tensión nominal	230V
Color	Azul

Datos técnicos

Grado de protección (IP)	IP67
Grado de protección (IK)	IK09
Resistencia al choque de impacto	Fuerte
Resistencia al fuego (GWEPT)	850 °C
Resistencia al calor (Presión bola)	125 °C
Temperatura ambiente de funcionamiento	-5 °C ; +40 °C
Estabilidad dimensional	-25 °C -> +80 °C

Libre de halógenos	Sí
--------------------	----

Normativa

Marcado CE	Sí
Marcado UK	Sí
Marcado CMim	Sí
Conforme a Normativa UNE/EN	UNE-EN 60309-1:2023 UNE-EN 60309-2:2023
Conforme a Reglamento Electrotecnico de Baja Tension (REBT)	Sí
Conforme a Directiva Europea 2014/35/UE. Directiva de baja tensión	Sí

Sostenibilidad

Conforme Directiva Europea 2011/65/UE (RoHS)	Sí
Conforme Directiva europea 2012/19/UE (RAEE2)	Sí
Conforme a Normativa (RoHS)	UNE-EN IEC 63000:2022

Logística y embalaje

Código EAN unitario	8423220042964
Código EAN envase	8423220042964
Código EAN embalaje	18423220042961
Uds. Envase	1
Uds. Embalaje	2
Uds. Pallet	99999
Medidas Embalaje cm	28,5x19x13,5
Peso unitario (g)	497,4
Peso Envase (Kg)	0,4974
Peso Embalaje (Kg)	1,1278
Código arancelario	85366990

Croquis

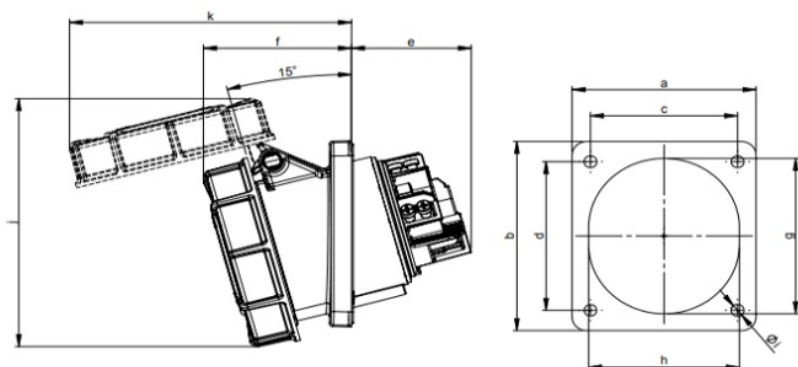

Ampere	63		
Pole	3	4	5
a [mm]	100	100	100
b [mm]	112	112	112
c [mm]	80	80	80
d [mm]	88	88	88
e [mm]	64	64	64
f [mm]	80	80	80
g [mm]	92	92	92
h [mm]	82	82	82
i [mm]	7	7	7
j [mm]	148	148	148
k [mm]	154	154	154



Documentación y descargas

- 
[Documentación comercial \(0.18MB\)](#)
- 
[Información de seguridad \(0.38MB\)](#)