

## Base industrial trascuadro interbloqueante 3P+N+T, 16A 400V~. IP44.

Base industrial de montaje empotrado tipo trascuadro, equipada con sistema interbloqueante que impide la desconexión accidental bajo carga, mejorando la seguridad de uso. Cuenta con 3 polos + neutro + toma de tierra, para una intensidad de 16A a 400V~. Su grado de protección IP44 permite la instalación en entornos industriales con humedad y polvo moderado. El sistema interbloqueante garantiza que la conexión eléctrica se active únicamente cuando la clavija esté correctamente insertada. Ideal para equipos trifásicos, cuadros eléctricos y áreas de mantenimiento.



### Características

Aplicaciones habituales	Entornos industriales (fabricas, naves, etc..)
Tipo	Base interbloqueante trascuadro
Nº de polos	3P + N + T
Tipo de embornamiento	Por tornillo
Posición de la tierra	6h
Interbloqueante	Sí
Marco para Indubox	MR1300X
Corriente nominal	16A
Tensión nominal	400V
Color	Rojo

### Datos técnicos

Grado de protección (IP)	IP44
Grado de protección (IK)	IK09
Resistencia al choque de impacto	Fuerte
Resistencia al fuego (GWEPT)	850 °C

Resistencia al calor (Presión bola)	125 °C
Temperatura ambiente de funcionamiento	-5 °C ; +40 °C
Estabilidad dimensional	-25 °C -> +80 °C
Libre de halógenos	Sí

## Normativa

Marcado CE	Sí
Marcado UK	Sí
Marcado CMim	Sí
Conforme a Normativa UNE/EN	UNE-EN 60309-1:2023 UNE-EN 60309-2:2023
Conforme a Reglamento Electrotecnico de Baja Tension (REBT)	Sí
Conforme a Directiva Europea 2014/35/UE. Directiva de baja tensión	Sí

## Sostenibilidad

Conforme Directiva Europea 2011/65/UE (RoHS)	Sí
Conforme Directiva europea 2012/19/UE (RAEE2)	Sí
Conforme a Normativa (RoHS)	UNE-EN IEC 63000:2022

## Logística y embalaje

Código EAN unitario	8423220043336
Código EAN envase	8423220043336
Código EAN embalaje	18423220043333
Uds. Envase	1
Uds. Embalaje	1
Uds. Pallet	99999
Medidas Embalaje cm	19,5x14x11
Peso Embalaje (Kg)	0,7176
Código arancelario	85366990

## Croquis

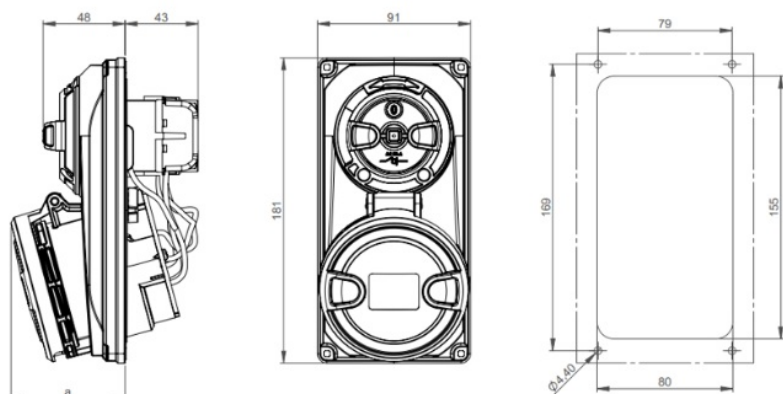

Ampere	16			32		
Pole	3	4	5	3	4	5
a	58	60	61	66	66	67



## Documentación y descargas



Información de seguridad (0.38MB)