

## Base móvil 2P+T, 16A 250V~. Caucho color negro

Base móvil bipolar con T/T lateral de 16A,250V. Caucho color negro. Con prensaestopa. IP54. Con tapa.



### Características

Aplicaciones habituales	Entorno domestico/terciario exterior (jardín, piscina, parking, vía publica etc..)
Material	Caucho
Tipo	Base móvil
Nº de polos	2P + T
Tipo de embornamiento	Por tornillo
Corriente nominal	16A
Toma de tierra	Lateral
Sujetacable abatible para facilitar embornamiento	Sí
Con tapa	Sí
Posibilidad utilizar cable 3x2,5mm <sup>2</sup>	Sí
Corriente nominal	16A
Tensión nominal	250V~
Color	Negro-azul

### Datos técnicos

Grado de protección (IP)	IP54
Resistencia al fuego (GWEPT)	650/750 °C
Resistencia al calor (Presión bola)	70/125 °C
Libre de halógenos	Sí

### Normativa

Marcado CE	Sí
------------	----

Conforme a Normativa UNE/EN	UNE-20315-1-1:2017; UNE-20315-1-2:2017
Conforme a Reglamento Electrotecnico de Baja Tension (REBT)	Sí
Conforme al Reglamento (UE) 2023/988 del Parlamento Europeo y del Consejo relativo a la seguridad general de los productos	Sí

## Sostenibilidad

Conforme Directiva Europea 2011/65/UE (RoHS)	Sí
Conforme Directiva europea 2012/19/UE (RAEE2)	Sí
Conforme a Normativa (RoHS)	UNE-EN IEC 63000:2022

## Logística y embalaje

Código EAN unitario	8423220205017
Código EAN envase	8423220204997
Código EAN embalaje	18423220204994
Uds. Envase	8
Uds. Embalaje	128
Uds. Pallet	4480
Medidas Envase cm	14,5x8,8x19
Medidas Embalaje cm	59,5x37,5x20
Peso unitario (g)	99,9
Peso Envase (Kg)	0,8633
Peso Embalaje (Kg)	14,3528
Código arancelario	85366990

## Croquis

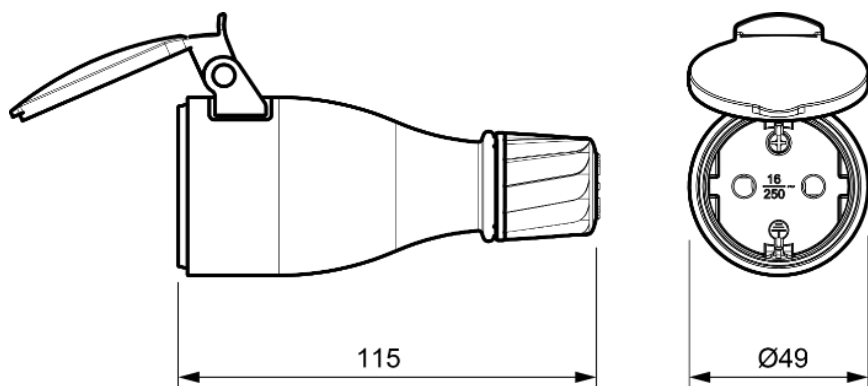

## Documentación y descargas

-  [Instrucciones de montaje \(2.9MB\)](#)
-  [Información de seguridad \(0.38MB\)](#)
-  [Documentación comercial \(0.92MB\)](#)