

Clavija 2P+T, 16A 250V~.Caucho color negro

Clavija 2P+T 16 A 250 V~ fabricada en caucho termoplástico negro, doble sistema de puesta a tierra y espigas Ø 4,8 mm. Protección IP20 para uso interior. Sujetacables pivotante y prensa aliviadora que facilitan el embornado de conductor flexible hasta 3x2,5 mm².



Características

Aplicaciones habituales	Entorno domestico/terciario interior (Interior de vivienda, oficinas, comercios, etc..)
Material	Caucho
Tipo	Clavija
Nº de polos	2P + T
Tipo de embornamiento	Por tornillo
Corriente nominal	16A
Toma de tierra	Doble sistema
Sujetacable abatible para facilitar embornamiento	Sí
Posibilidad utilizar cable 3x2,5mm ²	Sí
Corriente nominal	16A
Tensión nominal	250V~
Color	Negro-azul

Datos técnicos

Grado de protección (IP)	IP20
Resistencia al fuego (GWEPT)	650/750 °C
Resistencia al calor (Presión bola)	70/125 °C
Libre de halógenos	Sí

Normativa

Marcado CE	Sí
Marcado CMim	Sí
Conforme a Normativa UNE/EN	UNE-20315-1-1:2017; UNE-20315-1-2:2017
Conforme a Reglamento Electrotecnico de Baja Tension (REBT)	Sí
Conforme al Reglamento (UE) 2023/988 del Parlamento Europeo y del Consejo relativo a la seguridad general de los productos	Sí

Sostenibilidad

Conforme Directiva Europea 2011/65/UE (RoHS)	Sí
Conforme Directiva europea 2012/19/UE (RAEE2)	Sí
Conforme a Normativa (RoHS)	UNE-EN IEC 63000:2022

Logística y embalaje

Código EAN unitario	8423220083011
Código EAN envase	8423220080942
Código EAN embalaje	18423220080949
Uds. Envase	20
Uds. Embalaje	320
Uds. Pallet	11200
Medidas Envase cm	14,5x8,8x19
Medidas Embalaje cm	59,5x37,5x20
Peso unitario (g)	41,4
Peso Envase (Kg)	0,8921
Peso Embalaje (Kg)	14,8136
Código arancelario	85366990

Croquis

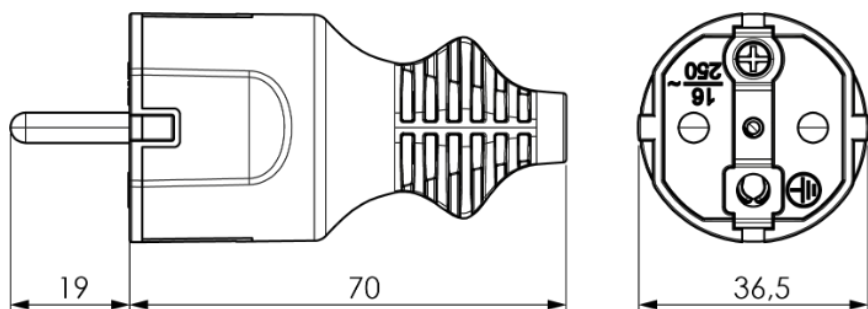

Documentación y descargas

-  [Instrucciones de montaje \(2.9MB\)](#)
-  [Información de seguridad \(0.38MB\)](#)
-  [Documentación comercial \(0.92MB\)](#)