

Base móvil 2P+T, 16A 250V~.Caucho color negro.

Base móvil bipolar con T/T lateral tipo Schucko 16A 250V~ Caucho negro .
IP44.Sujetacables abatible para facilitar el embornamiento.Posibilidad de utilizar
cable 3x2,5 mm2. Con tapa.



Características

Aplicaciones habituales	Entorno domestico/terciario exterior (jardín, piscina, parking, vía publica etc..)
Material	Caucho
Tipo	Base móvil
Nº de polos	2P + T
Tipo de embornamiento	Por tornillo
Corriente nominal	16A
Toma de tierra	Lateral
Sujetacable abatible para facilitar embornamiento	Sí
Con tapa	Sí
Posibilidad utilizar cable 3x2,5mm²	Sí
Corriente nominal	16A
Tensión nominal	250V~
Color	Negro-azul

Datos técnicos

Grado de protección (IP)	IP44
Resistencia al fuego (GWEPT)	650/750 °C
Resistencia al calor (Presión bola)	70/125 °C
Libre de halógenos	Sí

Normativa

Marcado CE	Sí
------------	----

Marcado CMim	Sí
Conforme a Normativa UNE/EN	UNE-20315-1-1:2017; UNE-20315-1-2:2017
Conforme a Reglamento Electrotecnico de Baja Tension (REBT)	Sí
Conforme al Reglamento (UE) 2023/988 del Parlamento Europeo y del Consejo relativo a la seguridad general de los productos	Sí

Sostenibilidad

Conforme Directiva Europea 2011/65/UE (RoHS)	Sí
Conforme Directiva europea 2012/19/UE (RAEE2)	Sí
Conforme a Normativa (RoHS)	UNE-EN IEC 63000:2022

Logística y embalaje

Código EAN unitario	8423220081093
Código EAN envase	8423220079816
Código EAN embalaje	18423220079813
Uds. Envase	17
Uds. Embalaje	136
Uds. Pallet	4760
Medidas Envase cm	17,8x14,3x19
Medidas Embalaje cm	59,5x37,5x20
Peso unitario (g)	81
Peso Envase (Kg)	1,465
Peso Embalaje (Kg)	12,328
Código arancelario	85366990

Croquis

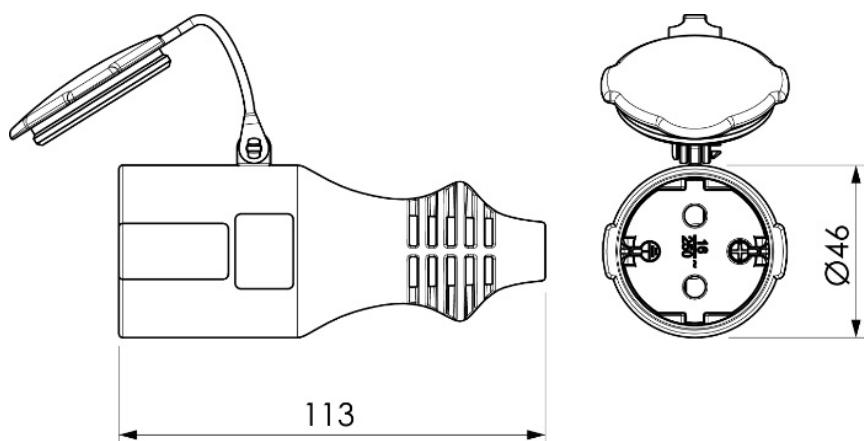

Documentación y descargas

-  [Instrucciones de montaje \(2.9MB\)](#)
-  [Información de seguridad \(0.38MB\)](#)
-  [Documentación comercial \(0.92MB\)](#)