

Base fija doble 2P+T, 16A 250V~. De superficie.

Base fija doble 2P+T, 16A 250V~.De superficie. Color grafito.. Dimensiones 138 x 72 x 42 mm. Entradas para minicanal de 10x16, 10x20 y 16x16 mm. .



Características

Aplicaciones habituales	Entorno domestico/terciario interior (Interior de vivienda, oficinas, comercios, etc..)
Tipo de mecanismo	Base fija doble
Tipo de instalación	Superficie
Corriente nominal	16A
Tensión nominal	250V~ (50/60 Hz)
Tipo de conexión	Conexión por tornillo
Entrada para mini canal	Sí
Dimensiones	138 x 72 x 42
Monobloc (con marco incluido)	Sí
Color marco	Grafito

Datos técnicos

Grado de protección (IP)	IP20
Resistencia al fuego (GWEPT)	750/850 °C
Temperatura de instalación	-5 °C -> +60 °C
Libre de halógenos	Sí

Normativa

Marcado CE	Sí
Conforme a Normativa UNE/EN	UNE-20315-1-1:2017; UNE-20315-1-2:2017
Conforme a Reglamento Electrotecnico de Baja Tension (REBT)	Sí

Conforme al Reglamento (UE) 2023/988 del Parlamento Europeo y del Consejo relativo a la seguridad general de los productos

Sí

Sostenibilidad

Conforme Directiva Europea 2011/65/UE (RoHS)

Sí

Conforme Directiva europea 2012/19/UE (RAEE2)

Sí

Conforme a Normativa (RoHS) UNE-EN IEC 63000:2022

Logística y embalaje

Código EAN unitario 8423220263499

Código EAN envase 8423220263482

Uds. Envase 10

Uds. Embalaje 120

Uds. Pallet 3240

Medidas Envase cm 16x18x8

Medidas Embalaje cm 49,5x19x34

Peso unitario (g) 132,2

Peso Envase (Kg) 1,454

Peso Embalaje (Kg) 18,048

Código arancelario 85366990

Croquis

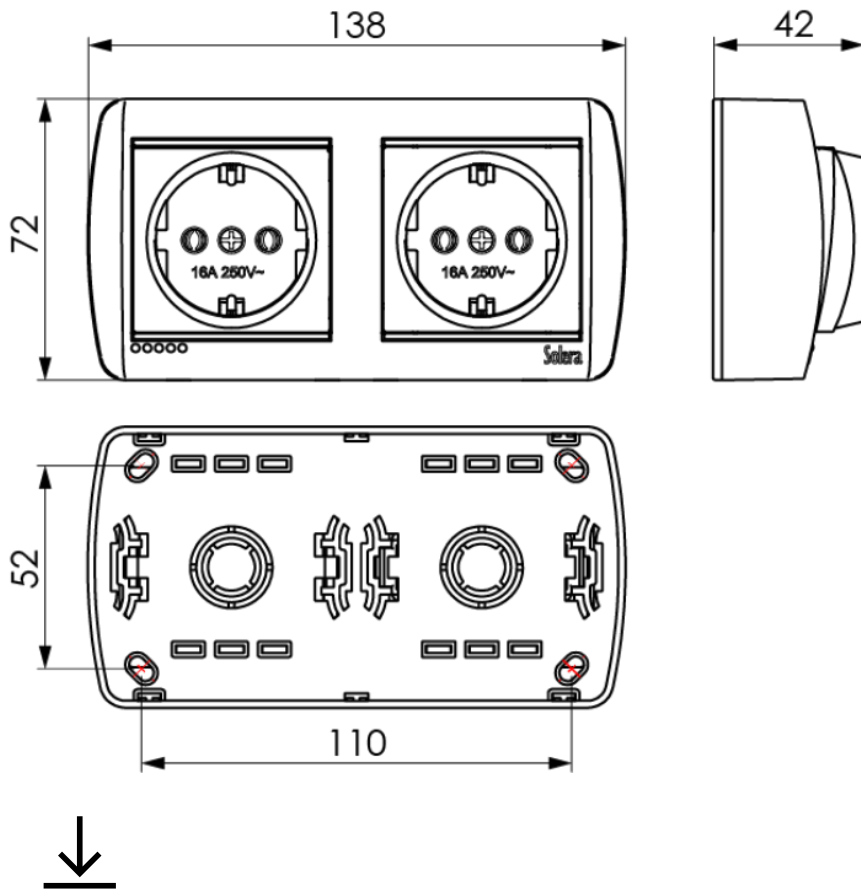

Documentación y descargas

-  Instrucciones de montaje (0.58MB)
-  Información de seguridad (0.38MB)
-  Mecanismos de superficie de la serie Mural (Solera)
-  Documentación comercial (3.6MB)
-  Tabla esquemas mecanismos (0.85MB)
-  Montaje de los mecanismos de superficie de la serie Mural (Solera)