

Caja de mecanismos de superficie para 2 elementos, 165 x 96 x 43 mm. Color grafito.

Caja de mecanismos de superficie. Para 2 elementos. Color grafito. Dimensiones exteriores 165 x 96 x 43 mm. Incluye taco y tornillo. Entradas para canales 10x16, 10x20, 16x25 y 25x40 mm.



Características

| | |
|---|---|
| Método instalación | Superficie |
| Uso | Doméstico / Terciario |
| Tipo de ubicación | Interior |
| Nº módulos (18mm) | 2 |
| Dimensiones exteriores (mm) (ancho x alto x profundo) | 165x96x43 |
| Material Caja | Aislante |
| Color de caja | Grafito |
| Sistema de fijación (Para superficie) | Interior |
| Aplicaciones habituales | Entorno domestico/terciario interior (Interior de vivienda, oficinas, comercios, etc..) |

Datos técnicos

| | |
|------------------------------|----------|
| Clase de aislamiento | Clase II |
| Resistencia al fuego (GWEPT) | 650 °C |
| Libre de halógenos | Sí |

Normativa

| | |
|--------------|----|
| Marcado CE | Sí |
| Marcado UK | Sí |
| Marcado CMim | Sí |

| | |
|--|--|
| Conforme a Normativa UNE/EN | UNE-EN 60670-1:2022 UNE- EN 60670-22:2007 |
| Conforme a Reglamento Electrotecnico de Baja Tension (REBT) | Sí |
| Conforme a Directiva Europea 2014/35/UE. Directiva de baja tensión | Sí |

Sostenibilidad

| | |
|---|---|
| Conforme Directiva Europea 2011/65/UE (RoHS) | No aplica porque no responde a la definición de Aparato Eléctrico y Electrónico (AEE), según lo descrito en el artículo 3.1 de la Directiva 2011/65/UE (RoHS II). |
| Conforme Directiva europea 2012/19/UE (RAEE2) | No aplica porque no responde a la definición de Aparato Eléctrico y Electrónico (AEE), según lo descrito en el artículo 3.1 apartado a) de la Directiva 2012/19/UE (RAEE II). |

Logística y embalaje

| | |
|---------------------|----------------|
| Código EAN unitario | 8423220289802 |
| Código EAN envase | 8423220289802 |
| Código EAN embalaje | 18423220289809 |
| Uds. Envase | 1 |
| Uds. Embalaje | 52 |
| Uds. Pallet | 1820 |
| Medidas Embalaje cm | 59,5x37,5x20 |
| Peso unitario (g) | 101,2 |
| Peso Envase (Kg) | 0,1012 |
| Peso Embalaje (Kg) | 5,8024 |
| Código arancelario | 85371098 |

Croquis

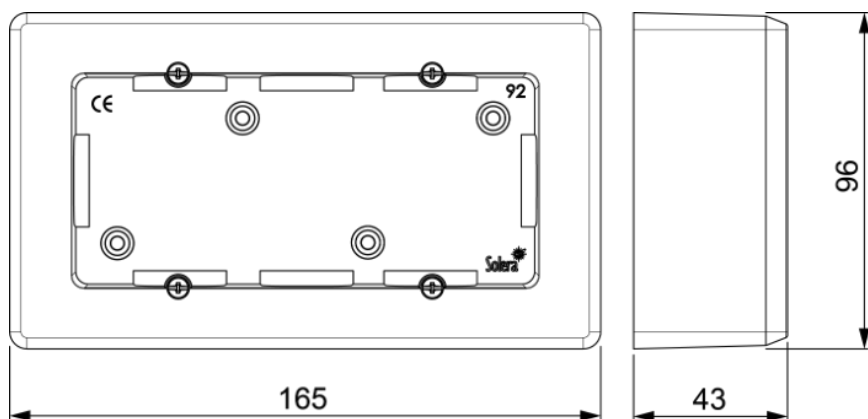

Documentación y descargas

-  [Instrucciones de montaje \(0.57MB\)](#)
-  [Información de seguridad \(0.38MB\)](#)