

Caja de mecanismos de empotrar para 2 elementos, 145 x 67 x 42 mm. Universal.

Caja de mecanismos de empotrar. Para 2 elementos. Universal. Dimensiones para empotrar 145 x 67 x 42 mm. Con 6 entradas para tubo Ø 25 mm. Con tabique de separación.



Características

| | |
|--|---|
| Método instalación | Empotrar en obra |
| Uso | Doméstico / Terciario |
| Tipo de ubicación | Interior |
| Nº módulos (18mm) | 2 |
| Dimensiones para empotrar (mm) (Ancho x Alto x Profundo) | 145x67x42 |
| Dimensiones (mm) | Ver croquis |
| Material Caja | Aislante |
| Color de caja | Negra |
| Tipo de entradas | Desfondables |
| Nº de entradas y tamaño (mm) | 6xØ25 |
| Enlazable | Horizontalmente |
| Aplicaciones habituales | Entorno domestico/terciario interior (Interior de vivienda, oficinas, comercios, etc..) |
| Dimensiones adicionales (mm) | Ver croquis |
| Par de apriete | 0.30 - 0.40 Nm |

Datos técnicos

| | |
|-------------------------------------|-----------------|
| Clase de aislamiento | Clase II |
| Resistencia al fuego (GWEPT) | 650 °C |
| Resistencia al calor (Presión bola) | 70 °C |
| Temperatura de instalación | -5 °C -> +60 °C |

| | |
|--------------------|----|
| Libre de halógenos | Sí |
|--------------------|----|

Normativa

| | |
|--|--|
| Marcado CE | Sí |
| Marcado UK | Sí |
| Marcado CMim | Sí |
| Conforme a Normativa UNE/EN | UNE-EN 60670-1:2022 UNE- EN 60670-22:2007 |
| Conforme a Reglamento Electrotecnico de Baja Tension (REBT) | Sí |
| Conforme a Directiva Europea 2014/35/UE. Directiva de baja tensión | Sí |

Sostenibilidad

| | |
|---|---|
| Conforme Directiva Europea 2011/65/UE (RoHS) | No aplica porque no responde a la definición de Aparato Eléctrico y Electrónico (AEE), según lo descrito en el artículo 3.1 de la Directiva 2011/65/UE (RoHS II). |
| Conforme Directiva europea 2012/19/UE (RAEE2) | No aplica porque no responde a la definición de Aparato Eléctrico y Electrónico (AEE), según lo descrito en el artículo 3.1 apartado a) de la Directiva 2012/19/UE (RAEE II). |

Logística y embalaje

| | |
|---------------------|----------------|
| Código EAN unitario | 8423220237452 |
| Código EAN envase | 8423220007253 |
| Código EAN embalaje | 18423220007250 |
| Uds. Envase | 10 |
| Uds. Embalaje | 260 |
| Uds. Pallet | 3900 |
| Medidas Embalaje cm | 59,5x39,5x59,5 |
| Peso unitario (g) | 70 |
| Peso Envase (Kg) | 0,71 |
| Peso Embalaje (Kg) | 19,59 |
| Código arancelario | 85371098 |

Croquis

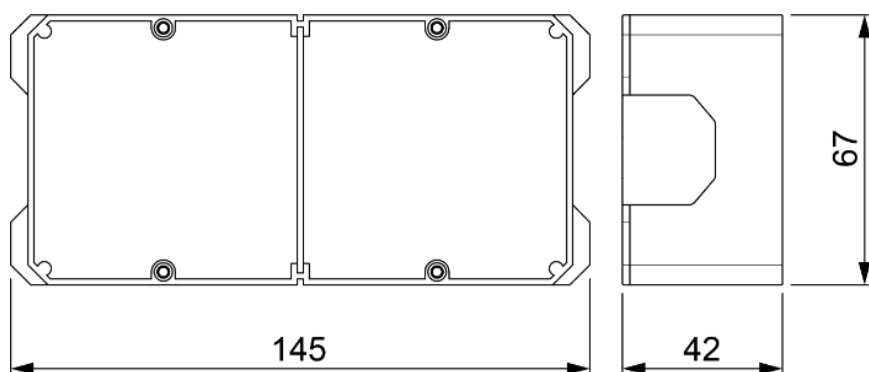

Documentación y descargas



Información de seguridad (0.38MB)