

## Caja de conexión de empotrar. De 31 x 59 x 40 mm.

Caja de conexión de empotrar. De 31 x 59 x 40 mm. Profundidad 40 mm. 7 entradas para tubo Ø 16 mm.



### Características

Método instalación	Empotrar en obra
Uso	Doméstico / Terciario
Tipo de ubicación	Interior
Dimensiones interiores (mm) (Ancho x alto x Profundo)	31x59x40
Material Caja	Aislante
Color de caja	Negra
Nº de entradas y tamaño (mm)	7xØ 16
Aplicaciones habituales	Entorno domestico/terciario interior (Interior de vivienda, oficinas, comercios, etc..)

### Datos técnicos

Resistencia al choque de impacto	Medio
Clase de aislamiento	Clase II
Resistencia al fuego (GWEPT)	650 °C
Resistencia al calor (Presión bola)	70 °C
Tensión de empleo	400 Vac
Libre de halógenos	Sí

## Normativa

Marcado CE	Sí
Marcado UK	Sí
Marcado CMim	Sí
Conforme a Normativa UNE/EN	UNE-EN 60670-1:2022 UNE- EN 60670-22:2007
Conforme a Reglamento Electrotecnico de Baja Tension (REBT)	Sí
Conforme a Directiva Europea 2014/35/UE. Directiva de baja tensión	Sí

## Sostenibilidad

Conforme Directiva Europea 2011/65/UE (RoHS)	No aplica porque no responde a la definición de Aparato Eléctrico y Electrónico (AEE), según lo descrito en el artículo 3.1 de la Directiva 2011/65/UE (RoHS II).
Conforme Directiva europea 2012/19/UE (RAEE2)	No aplica porque no responde a la definición de Aparato Eléctrico y Electrónico (AEE), según lo descrito en el artículo 3.1 apartado a) de la Directiva 2012/19/UE (RAEE II).

## Logística y embalaje

Código EAN unitario	8423220240568
Código EAN envase	8423220005273
Código EAN embalaje	18423220005270
Uds. Envase	20
Uds. Embalaje	1260
Uds. Pallet	18900
Medidas Embalaje cm	59,5x39,5x59,5
Peso unitario (g)	18,2
Peso Envase (Kg)	0,374
Peso Embalaje (Kg)	24,692
Código arancelario	85371098

## Croquis

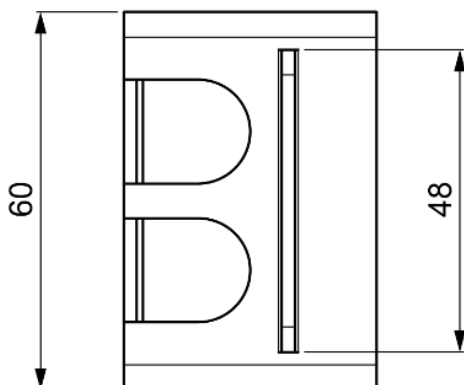
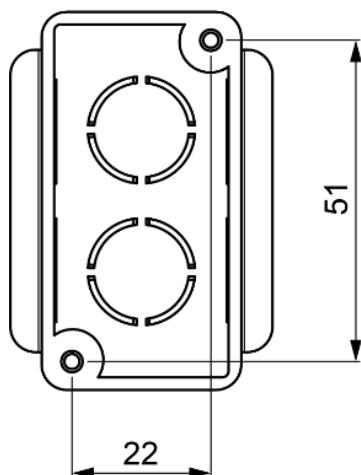
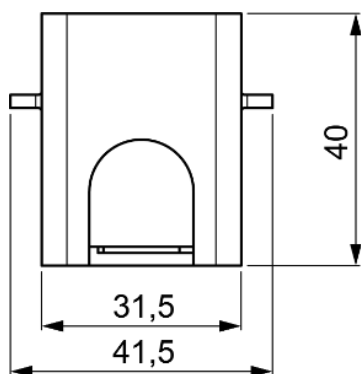

## Documentación y descargas

-  [Instrucciones de montaje \(0.17MB\)](#)
-  [Reposiciones de la serie \(0.09MB\)](#)
-  [Información de seguridad \(0.38MB\)](#)