

## Caja de mecanismos de empotrar en tabique hueco. Para 2 elementos

Caja de mecanismos de empotrar en tabique hueco. Para 2 elementos. Dimensiones para empotrar 140 x 68 x 46 mm. 4 entradas para tubo Ø 20 mm y 4 entradas para tubo Ø 25 mm.



### Características

Método instalación	Para tabique hueco
Uso	Doméstico / Terciario
Tipo de ubicación	Interior
Dimensiones interiores (mm) (Ancho x alto x Profundo)	140x68x46
Material Caja	Aislante
Color de caja	Negra
Tipo de entradas	Desfondables
Nº de entradas y tamaño (mm)	4xØ20, 4xØ25
Sistema de fijación al tabique hueco	Garra metálica corta
Aplicaciones habituales	Entorno domestico/terciario interior (Interior de vivienda, oficinas, comercios, etc..)

### Datos técnicos

Resistencia al fuego (GWEPT)	850 °C
Tensión de empleo	400 Vac
Libre de halógenos	Sí

### Normativa

Marcado CE	Sí
Marcado UK	Sí
Marcado CMim	Sí

Conforme a Normativa UNE/EN	UNE-EN 60670-1:2022 UNE- EN 60670-22:2007
Conforme a Reglamento Electrotecnico de Baja Tension (REBT)	Sí
Conforme a Directiva Europea 2014/35/UE. Directiva de baja tensión	Sí

## Sostenibilidad

Conforme Directiva Europea 2011/65/UE (RoHS)	No aplica porque no responde a la definición de Aparato Eléctrico y Electrónico (AEE), según lo descrito en el artículo 3.1 de la Directiva 2011/65/UE (RoHS II).
Conforme Directiva europea 2012/19/UE (RAEE2)	No aplica porque no responde a la definición de Aparato Eléctrico y Electrónico (AEE), según lo descrito en el artículo 3.1 apartado a) de la Directiva 2012/19/UE (RAEE II).

## Logística y embalaje

Código EAN unitario	8423220236653
Código EAN envase	8423220011960
Código EAN embalaje	18423220011967
Uds. Envase	10
Uds. Embalaje	260
Uds. Pallet	3900
Medidas Embalaje cm	59,5x39,5x59,5
Peso unitario (g)	52
Peso Envase (Kg)	0,529
Peso Embalaje (Kg)	14,884
Código arancelario	39259010

## Croquis

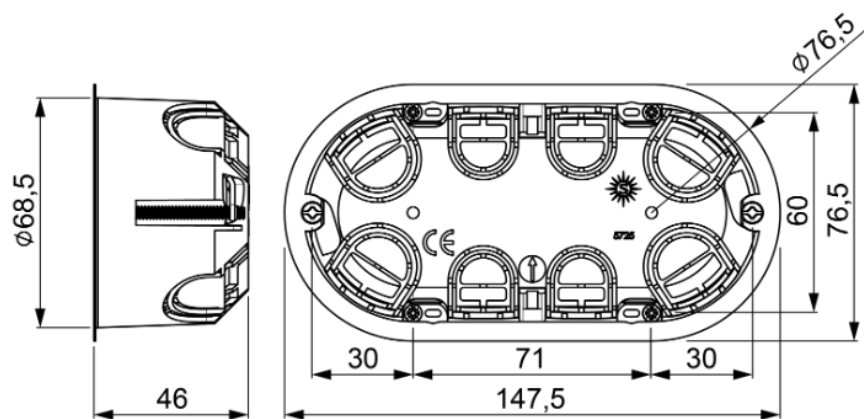

## Documentación y descargas

 [Instrucciones de montaje \(2.32MB\)](#)  [Documentación comercial \(0.62MB\)](#)

 [Información de seguridad \(0.38MB\)](#)

 [Cajas de mecanismos para tabique hueco de la serie Blue \(Solera\)](#)

 [Montaje de las cajas de mecanismos para tabique hueco de la serie blue \(Solera\)](#)